

Дякуємо, що обираєте Aiper.

Тепер ви приєдналися до мільйонної сім'ї, яка вже довірила Aiper піклуватися про їхні басейни та насолоджується зручностями бездоганно чистого басейну.

Цей посібник користувача допоможе вам обслуговувати очищувач басейну Aiper і забезпечити його максимальну ефективність протягом багатьох років. Прیدіліть кілька хвилин, щоб прочитати цей посібник.

Якщо у вас виникли запитання, відвідайте наш веб-сайт www.aiper.com і зв'яжіться з нашою командою обслуговування клієнтів, щоб отримати допомогу чи отримати додаткову інформацію.

Служба підтримки клієнтів Aiper:

Електронна пошта: service@aiper.com

Facebook: [@AiperOfficial](https://www.facebook.com/AiperOfficial)



Пошук
відеопосібника



Відскануйте QR-код,
щоб отримати
доступ до служби
підтримки клієнтів

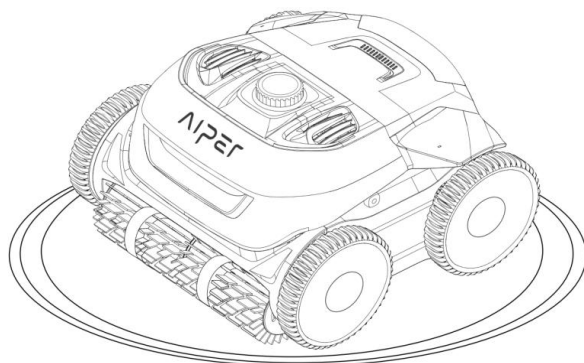

ЗМІСТ

Важливі запобіжні заходи -----	3
1. Структура -----	4
2. Технічні характеристики та робочі параметри---	5
3. Використання вашого Аіре для чищення басейну--	6
4 Установка -----	6
5. Керування пристроєм -----	8
6. Розбирання та чистка -----	10
7. Зарядка -----	12
8. Технічне обслуговування -----	13
9. Світлодіодний індикатор -----	16
10. Пакувальний лист -----	18
11. Гарантія -----	19

Важливі заходи безпеки

Будь ласка, уважно прочитайте цю інструкцію та використовуйте засіб для чищення басейну Aiperg відповідно до вказівок посібника. Aiperg не несе відповідальності за будь-які збитки або травми, спричинені неналежним використанням цього пристрою.

Для вашої безпеки та оптимальної роботи цього пристрою, прочитайте та дотримуйтесь наведених нижче порад.

1. Не використовуйте пристрій для чищення басейну Aiperg, коли в басейні знаходяться люди або тварини.
2. Вимикайте очисник, якщо він не використовується або виконується технічне обслуговування.
3. Ні в якому разі не дозволяйте дітям кататися на очиснику басейна Aiperg. Слідкуйте, будь ласка, за дітьми, коли вони перебувають біля робочого очищувача басейна Aiperg.
4. Використовуйте лише авторизовані адаптери живлення Aiperg.
5. Шнур адаптера повинен замінювати тільки кваліфікований електрик або Служба підтримки клієнтів Aiperg.
6. Рекомендується підключити адаптер живлення до подовжувача або розетки захисного пристрою, а не безпосередньо в електричну розетку.
7. Переконайтеся, що ваш пристрій вимкнено, а зарядний порт сухий. Під час заряджання очищувач басейну Aiperg слід тримати в прохолодному місці. Не накривайте очищувач басейну Aiperg під час заряджання, оскільки це може призвести до перегріву компонентів.
8. Будь ласка, зберігайте машину в приміщенні або в прохолодному місці, коли вона не використовується.
9. Не запускайте пристрій для чищення басейну Aiperg без води, оскільки це може призвести до перегріву.
10. Лише сертифіковані професіонали повинні розбирати герметичний комплект керування вашого пристрою для чищення басейну Aiperg.
11. Не використовуйте очищувач басейну Aiperg і фільтрацію басейна одночасно.
12. Масляне ущільнення навколо двигуна містить мастило, яке може спричинити незначне забруднення води, якщо двигун пошкоджено. Якщо ви підозрюєте що є витік, негайно припиніть використання пристрою.
13. Не проколуйте оболонку засобу для чищення басейну Aiperg, не кидайте та не пошкоджуйте його очищувач навмисно.
14. Опускаючи пристрій у воду, передня частина пристрою повинна бути спрямована в гору і ніколи не повинна бути перевернута **або прямо в басейн.**
15. Не заряджайте пристрій, якщо зарядний порт мокрий.

Будь ласка, уважно прочитайте цей посібник користувача перед використанням пристрою.

1. Структура

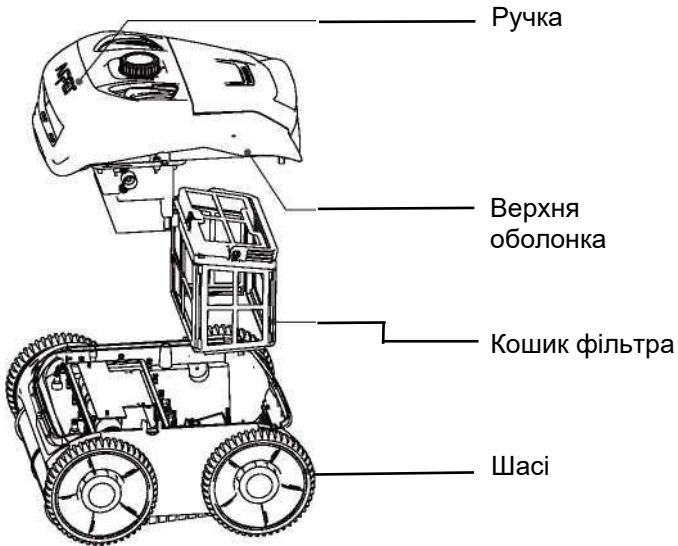

Рetrieval Hook



UM

зарядка

2. Технічні характеристики та умови роботи

1. Розмір басейну: 150 м²
2. Вхід зарядного пристрою: 100-240 В 60/50Hz 5А
3. Вихід зарядного пристрою: 29.4В/3А
4. Час зарядки: 3-4 год
5. Термін роботи батареї: до 150 хвилин
6. ІР клас: ІРХ8 водонепроникний
7. Максимальна глибина води: 10 футів (3 м)
8. Потужність двигуна: 70 Вт
9. Акумулятор: 7800 мАг
10. Напруга акумулятора: 25,2 В

ЗАСТЕРЕЖЕННЯ:

Щоб працювати з максимальною ефективністю, Аірег рекомендує наступні умови води для вашого басейну.

- Температура: 50-95°F (10-35°C)
- Значення рН: 7,0-7,4
- Хлор: максимум 4 ppm
- NaCl: максимум 5000 ppm

3. Використання вашого Aiper РоолСлжадібний

- а. Машина підходить для чистки дна, стін та ватерлінії басейна до 150м²

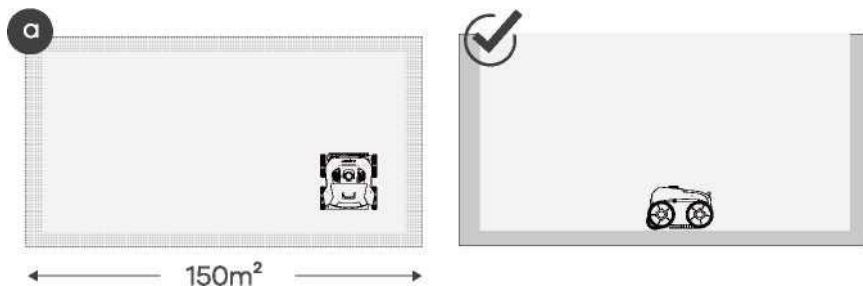

4. Установка.

- а. Підніміть задню частину кришки, щоб відкрити та отримати доступ до внутрішньої частини пристрою.

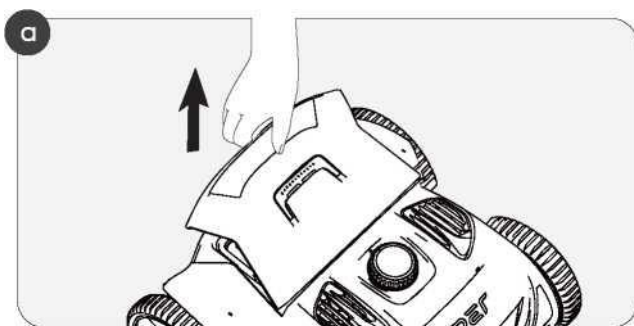

b. Вставте кошик фільтра в відкритий слот, як показано на малюнку.

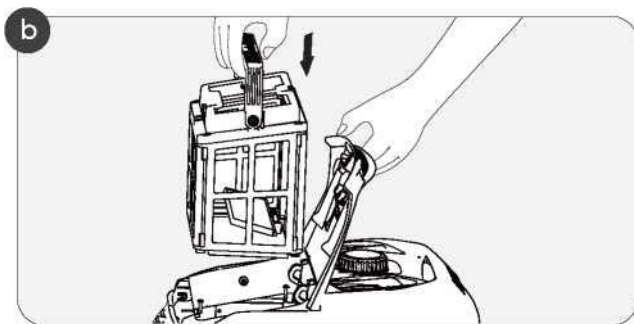

c. Після встановлення кошика фільтра, натисніть на задню частину верхньої кришки, щоб закрити пристрій.

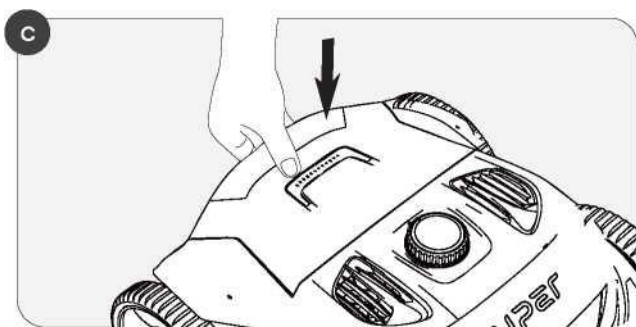

5. Керування пристроєм

а. Поверніть диск за годинниковою стрілкою, щоб активувати кожен режим очищення. Є три режими очищення на вибір.

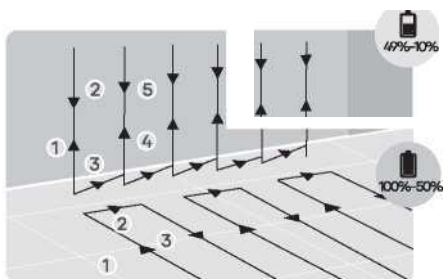
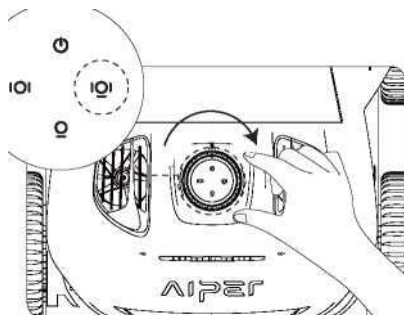

Автоматичний режим: прибирання.

Машина по черзі очищатиме підлогу та стіни басейну. Після очищення підлоги басейну буде проведено очищення стін. Коли рівень заряду батареї стане нижче 10%, машина припинить очищення та залишиться припаркованою біля стіни басейну.

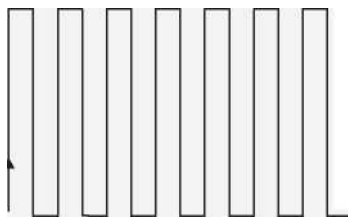
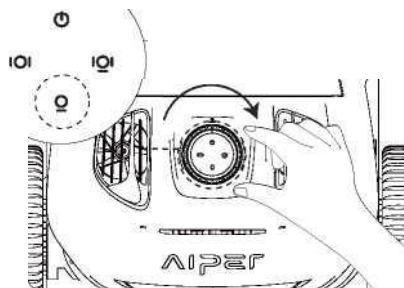

Режим очищення підлоги

Машина очищатиме дно басейну вздовж S-подібного маршруту, не піднімаючись на стіну.

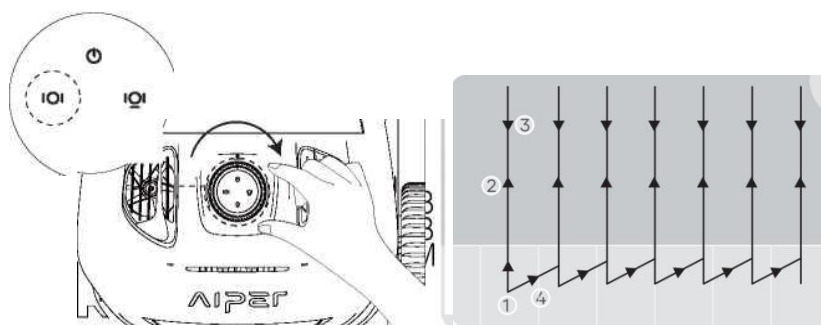

Режим очищення стін

Машина очищатиме стіну по «N»-подібному маршруту. У цьому режимі миття підлоги проводиться не буде.

в. Помістіть пристрій у басейн. Ваш пристрій почне очищення протягом 10 секунд після того, як досягне дна басейну.

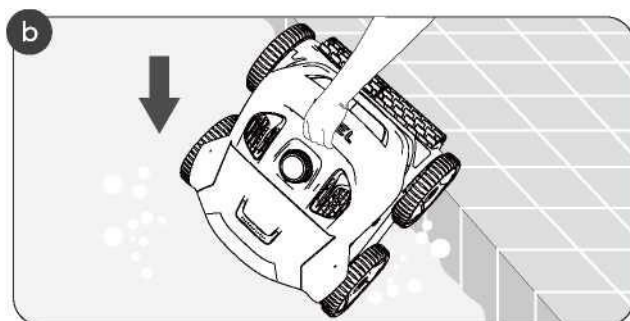

с. Коли пристрій завершить очищення або заряд батареї розрядиться, підійдіть до краю вашого басейну для пошуку. За допомогою гачка, що входить в комплект, ви можете підняти пристрій з басейну. Унікальна сконструйована дренажна система злиє воду з пристрою в басейн.

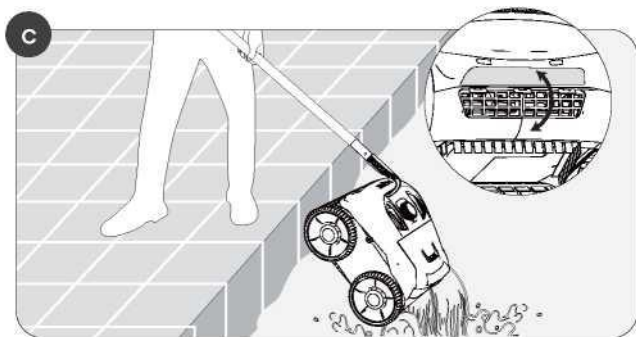

6. Діагностика і Сполучення

а. Підніміть задню частину верхньої кришки, щоб перевірити кошик фільтра.

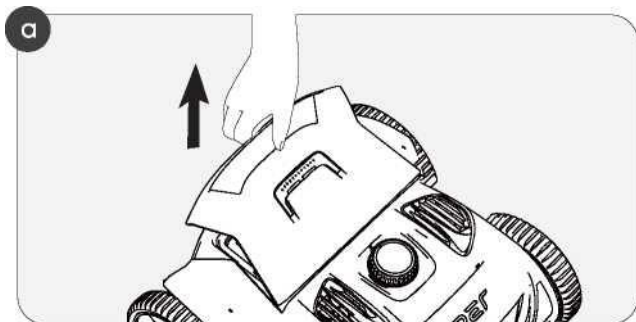

b. Від'єднайте кріплення, щоб звільнити кошик від пристрою.

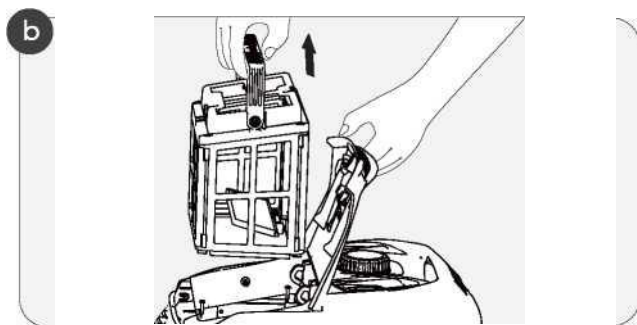

в. Відкрийте вкладку кошика фільтра.

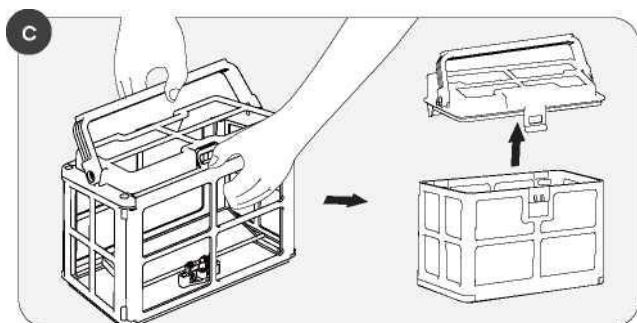

d. Видаліть будь-яке сміття, промийте фільтр-кошик водою та вставте знову кошик фільтра в пристрій.

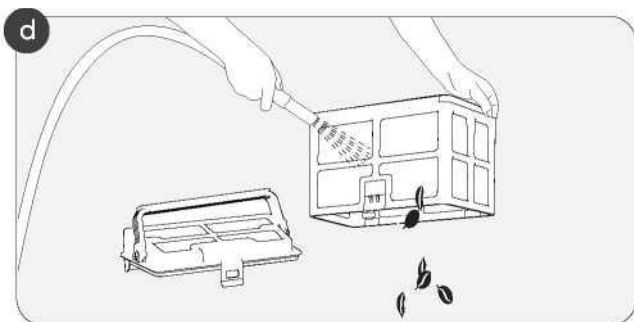

7. Зарядка

a. Зарядка

Повністю зарядіть свій пристрій для чищення басейну Airer, перш ніж використовувати його для чищення басейну.

- Перед зарядкою вимкніть живлення, інакше пристрій не зможе бути зарядженим, і буде активована швидка сигналізація.
- Будь ласка, вийміть силіконову заглушку перед зарядженням.
- Насухо протріть зарядний порт, перш ніж заряджати пристрій.

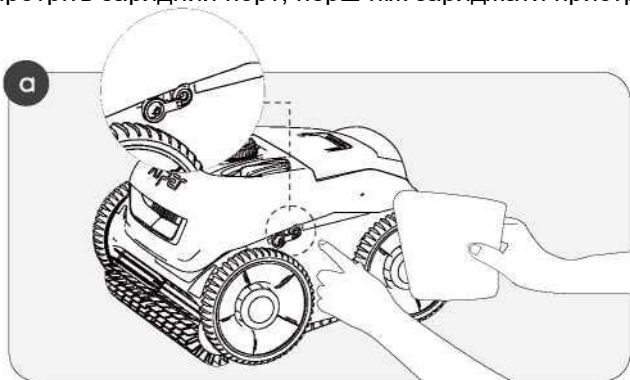

b. Будь ласка, вставте силіконову заглушку знову після заряджання або перед чищенням басейну.

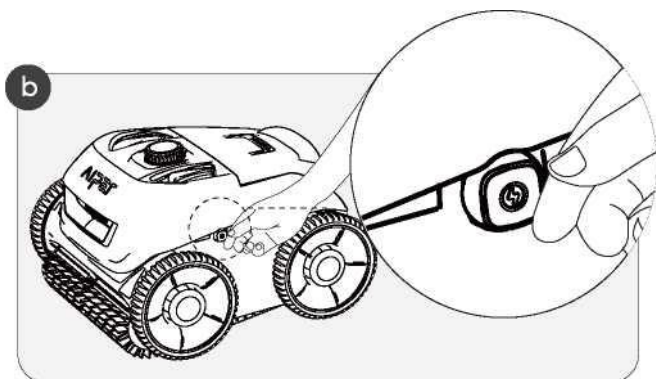

8. Головнітатананс

8.1 Заміна колеса

a. Зніміть заглушку колеса з позначкою «А».

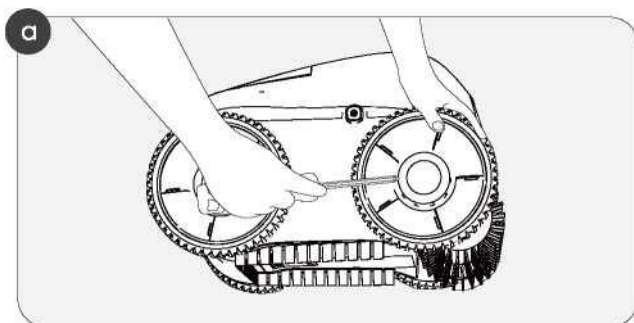

b. Викрутіть гвинти, кріплення колес.

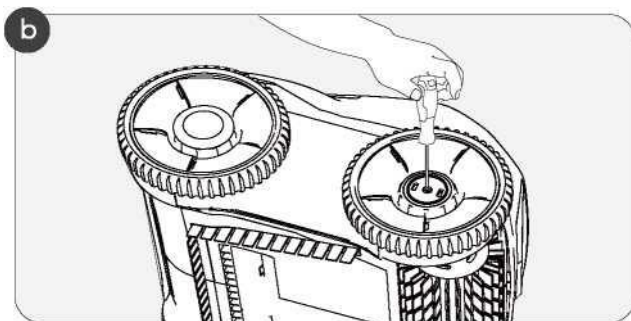

c. Зніміть вал і кришку втулки колеса для повного розбирання

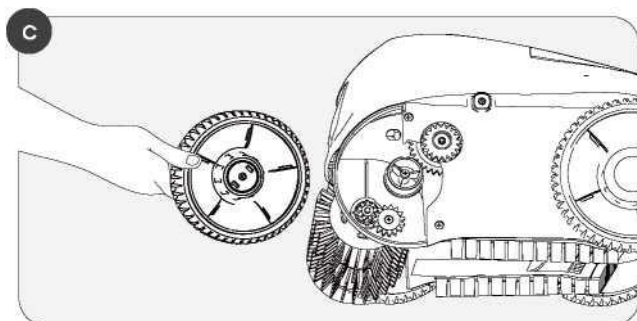

8.2 Заміна ременя щітки

- а. Визначіть задню сторону ременя рухомої щітки та зніміть її силіконову пряжку, прикріплену до монтажного отвору.

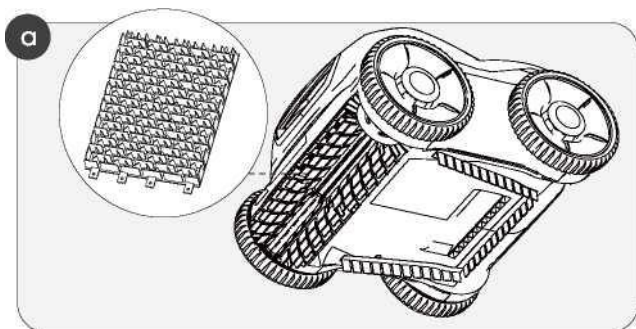

- б. Знявши всі силіконові пряжки, замініть рухому ремінь на новий. Вирівняйте силіконові пряжки з прорізами для кріплення та натисніть, щоб закріпити пряжки в кожному слоті.

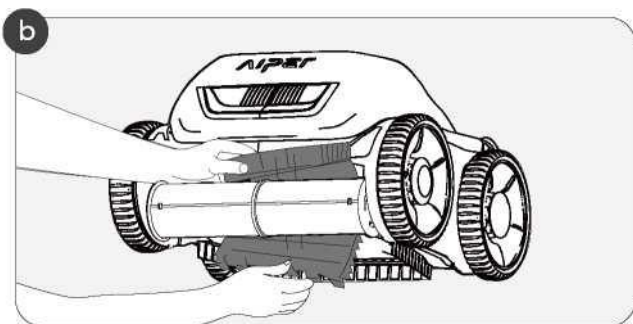

9. Світлодіодний індикатор

Стан машини		Стан індикатора	Звук	Опис	
Стан батареї		Індикатор відповідного режиму та індикатор дзвінка завжди увімкнені.	Щоразу, коли кнопка повертається, лунає звук «дзин».	Колір індикаторів буде відповідати стану акумулятора пристрою.	Зелений: >90%
					Синій: 50-89%
					Жовтий: 10-49%
					Червоний: < 9%
Зарядка	Працює належним чином	Індикатор значка перемикача завжди увімкнено; індикатор дзвінка повільно блимає.	Ні звуку.	<p>Під час заряджання індикатор дзвінка буде блимати різними кольорами відповідно до відповідного стану акумулятора.</p> <p>Після повного заряджання пристрій автоматично припинить заряджання, а індикатор дзвінка стане зеленим.</p>	
	Неправильно функціонування	Індикатор режиму вимкнено;	Постійна і швидка сигналізація	<p>Якщо індикатор значка перемикача вимкнено або увімкнено режим очищення, індикатор режиму увімкнеться, індикатор дзвінка вимкнено, а машина не заряджається.</p> <p>Щоб зарядити пристрій, поверніть кнопку до значка перемикача.</p>	

Стан машини		Стан індикатора	Звук	Опис	
Вибір режиму		Індикатор режиму горить завжди.	Кожного разу, коли кнопка повертається, лунає дзвін.	<p>1. Поверніть кнопку за годинниковою стрілкою, щоб вибрати режим очищення: Авто (Підлога+Стіна), Лише підлога; або Лише стіна</p> <p>2. Поверніть кнопку назад проти годинникової стрілки у вихідне положення, щоб вимкнути пристрій.</p>	
Операція	нормальний	Індикатор режиму та індикатор дзвінка завжди увімкнені. °	Ні звуку.	індикатор матиме різні кольори відповідно до стану батареї.	<p>Зелений: >90%</p> <p>Синій: 50-89%</p> <p>Жовт: 10-49%</p> <p>Червоний: <9%</p>
	Аномальний	Індикатор дзвінка блимає червоним.	Постійна і швидка сигналізація.	Несправність: витік електроенергії, закупорка води тощо.	
Індикація вимкнення		Всі індикатори вимкнені:	Звук "дінг".	Поверніть кнопку назад проти годинникової стрілки у вихідне положення, і ваш пристрій вимкнеться.	

10. Пакувальний лист

№.	Назва	Модель	КІЛЬКІСТЬ (шт.)
1	Прибиральник	Aiper Seagull Pro	1
2	Зарядний пристрій	/	1
3	Пошуковий гачок	/	1
4	Посібник користувача	/	1
5	Кошик фільтра	/	1

11. Гарантія

Цей продукт пройшов усі перевірки якості та безпеки, проведені технічним відділом заводу.

1. Цей продукт постачається з гарантією, яка поширюється на акумулятор і двигун вашого виробу від дати покупки. Відповідно до країни застосовуються законодавчі положення щодо умов гарантії.
2. Ця гарантія анулюється, якщо продукт був пошкоджений, використовувався не за призначенням, був відремонтований неуповноваженим персоналом.
3. Гарантія поширюється лише на виробничі дефекти та не поширюється на пошкодження, спричинені неправильним поводженням із виробом власником.
4. Номер замовлення або запис необхідно надати для будь-якої претензії або ремонту протягом гарантійного періоду.